

Posizione delle viti di taratura disposte sul piano superiore ed inferiore (indicate tra parentesi) del telaio dell'apparecchio.

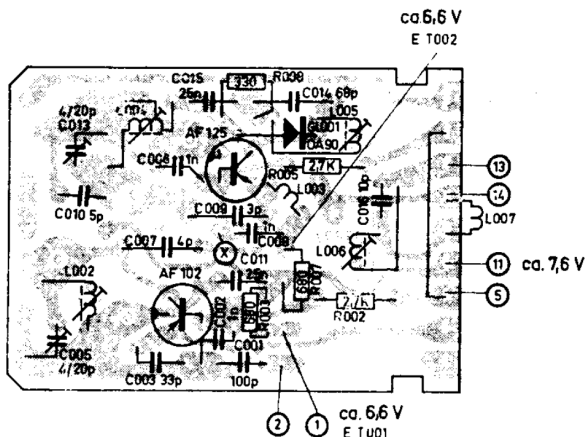

Basetta a circuito stampato per la Modulazione di Frequenza, vista dal lato componenti.

Basetta di Media e Bassa Frequenza, vista dal lato del circuito stampato.

